

ABYSS

AB-02

WALL LAMP

General information:
Our company declines any responsibility for damage caused by improper use or manipulation of the device itself. Do not cover the lamp's head with cloths or other objects that may cause excessive overheating. Curtains or yarns must not touch the lamp head directly during operation. A safety distance of at least 30 cm must be maintained. Clean only with a soft cloth moistened with water and soap and do not use alcohol or solvents. Clean luminaires only when switched off. The light source of this unit must be replaced by FROM LIGHTING, its customer service or by trained personnel in consultation with FROM LIGHTING.

Informazioni generali:
La nostra azienda declina ogni responsabilità per danni causati dall'uso improprio o dalla manipolazione del dispositivo stesso. Non coprire la testa della lampada con panni o altri oggetti che possono causare un eccessivo surriscaldamento. Tende o filati non devono toccare direttamente la testa della lampada durante il funzionamento. Deve essere mantenuta una distanza di sicurezza di almeno 30 cm. Pulire solo con un panno morbido inumidito con acqua e sapone e non usare alcool o solventi. Pulire gli apparecchi solo quando sono spenti. La fonte di luce di questo apparecchio deve essere sostituita da FROM LIGHTING, dal suo servizio clienti o da personale addestrato in consultazione con FROM LIGHTING.

Allgemeine Informationen:
Unser Unternehmen lehnt jede Verantwortung für Schäden ab, die durch unsachgemäßen Gebrauch oder Manipulation des Gerätes selbst entstehen. Decken Sie den Lampenkopf nicht mit Tüchern oder anderen Gegenständen ab, die eine übermäßige Überhitzung verursachen können. Vorhänge oder Garne dürfen den Lampenkopf während des Betriebs nicht direkt berühren. Ein Sicherheitsabstand von mindestens 30 cm muss eingehalten werden. Reinigen Sie den Lampenkopf nur mit einem weichen, mit Wasser und Seife angefeuchteten Tuch und verwenden Sie keinen Alkohol oder Lösungsmittel. Leuchten nur im ausgeschalteten Zustand reinigen. Die Lichtquelle dieser Einheit muss durch FROM LIGHTING, ihren Kundendienst oder durch geschultes Personal in Absprache mit FROM LIGHTING ersetzt werden.

AB-02 WALL LAMP INDIRECT

Abyss is a minimalist wall lamp whose beauty first appears as a balanced composition of geometric shapes. Entirely made in Italy a second glance reveals a passion for careful manufacturing in every detail. Inside we use LEDs of

2700°K
Warm white
1600 lumen
CRI > 90
700 mA
Max. 12 Watt
220V
Aluminium and steel
Powder-coated or polished

This lamp complies with the essential requirements of the relevant European directives and has been tested to the following European standards specific to lighting products:

2700°K
Bianco caldo
1600 lumen
CRI > 90
700 mA
Max. 12 Watt
220 V
Alluminio e acciaio
Verniciato a polvere o lucida

Questa lampada è conforme ai requisiti essenziali delle direttive europee pertinenti ed è stata testata secondo le seguenti norme europee specifiche per i prodotti per l'illuminazione:

2700°K
Warmweiß
1600 lumen
CRI > 90
700 mA
Max. 12 Watt
220 V
Aluminium und Stahl
Pulverbeschichtet oder poliert

Diese Lampe entspricht den grundlegenden Anforderungen der relevanten europäischen Richtlinien und wurde nach den folgenden europäischen Normen getestet die speziell Beleuchtungsprodukte betreffen:

CEIEN55015:2006+A1:2007 +A2:2009, CEI EN 61547:2000,
CEI EN 61000-3-2:2014,

CE IP20

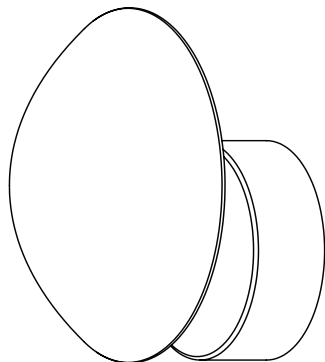

EN IT DE

20.5 x 25 x
11 CM

Carefully remove the device from its packaging. Make sure all components are in perfect condition and without damage caused by transportation.

Rimuovere con cautela l'apparecchio dall'imballaggio. Assicurarsi che tutti i componenti siano in perfette condizioni e senza danni causati dal trasporto.

Gerät vorsichtig aus der Verpackung entfernen. Vergewissern Sie sich, dass alle Komponenten in einwandfreiem Zustand und ohne Transportschäden sind.

Check that the contents are complete: Abyss Wall lamp, adaptor plate to be fixed on the wall, two screws and two Fischer dowels.

Verificare che il contenuto sia completo: Abyss Lampada da parete Abyss, piastra adattatore da fissare al muro, due viti e due tasselli Fischer.

Prüfen Sie den Inhalt auf Vollständigkeit: Abyss Wandleuchte, Adapterplatte zur Befestigung an der Wand, zwei Schrauben und zwei Fischer-Dübel.

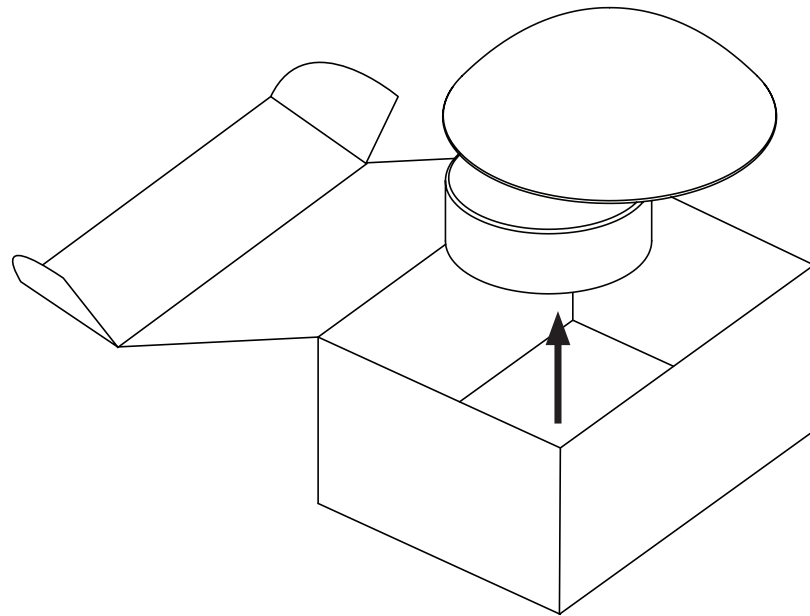

1

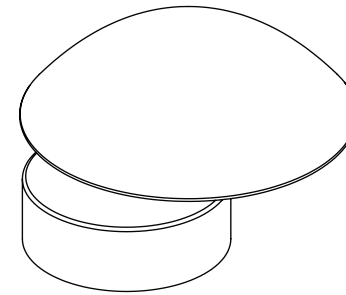

1X

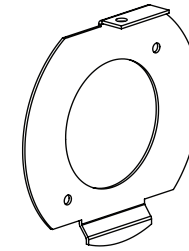

1X

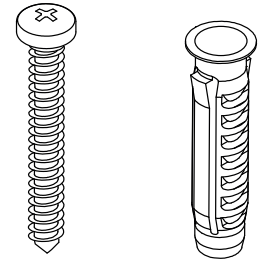

2X EACH

2

Hold the adaptor plate to the wall in order to mark the two diagonally placed holes. The 220V cable coming from inside the wall has to pass through the central cutout.

Then drill the two holes with a 5 mm drill. The dowels we include are for stone, cement or brick walls. They work with the most common wall materials. Depending on the material of your wall you might replace this dowel and screw pair by something appropriate to your material.

Tenere la piastra di adattamento alla parete per contrassegnare i due fori posizionati in diagonale. Il cavo 220V proveniente dall'interno del muro deve passare attraverso il foro centrale.

Quindi praticare i due fori con un trapano da 5 mm. I tasselli che includiamo sono per muri in pietra, cemento o mattoni. Lavorano con i materiali da parete più comuni. A seconda del materiale del vostro muro, potreste sostituire questa coppia di tasselli e viti con qualcosa di appropriato al vostro materiale.

Halten Sie die Adapterplatte an die Wand, um die beiden diagonal angeordneten Löcher zu markieren. Das von der Innenseite der Wand kommende 220V-Kabel muss durch den zentralen Ausschnitt geführt werden.

Bohren Sie dann die beiden Löcher mit einem 5 mm-Bohrer. Die mitgelieferten Dübel sind für Stein-, Zement- oder Ziegelwände vorgesehen. Sie funktionieren mit den gängigsten Wandmaterialien. Je nach dem Material Ihrer Wand können Sie dieses Dübel- und Schraubenpaar durch etwas ersetzen, das Ihrem Material entspricht.

Use a Phillips-head screwdriver to tighten the screw. Make sure to not over tighten the screw and that your adaptor plate is fixed firmly to the wall. It must not move when being pulled by hand.

Utilizzare un cacciavite a croce per stringere la vite. Assicuratevi di non stringere troppo la vite e che la vostra piastra di adattamento sia fissata saldamente alla parete. Non deve muoversi quando viene tirata a mano.

Zum Festziehen der Schraube einen Kreuzschlitzschraubendreher verwenden. Achten Sie darauf, dass die Schraube nicht zu fest angezogen wird und dass Ihre Adapterplatte fest an der Wand befestigt ist. Sie darf sich nicht bewegen, wenn sie von Hand gezogen wird.

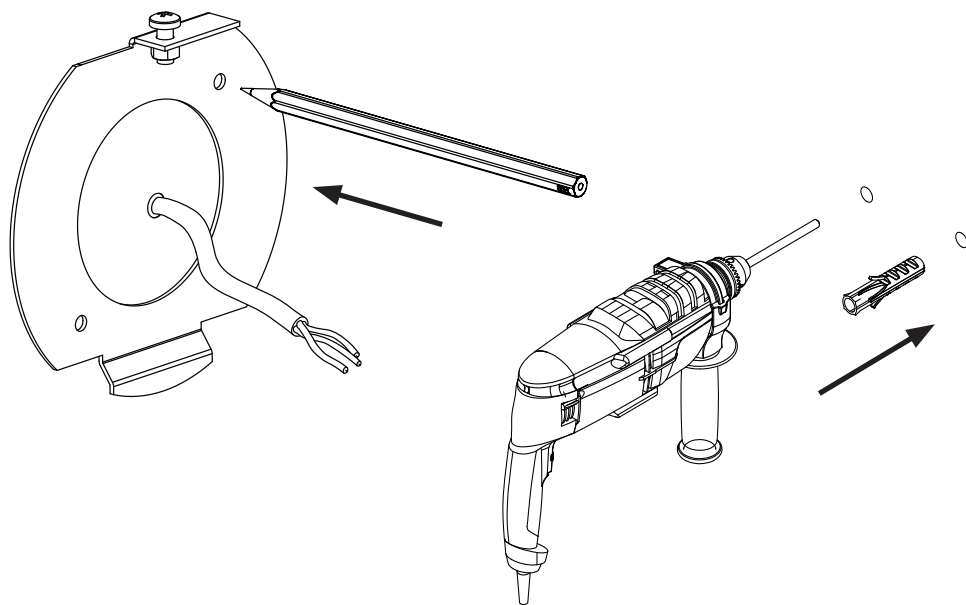

3

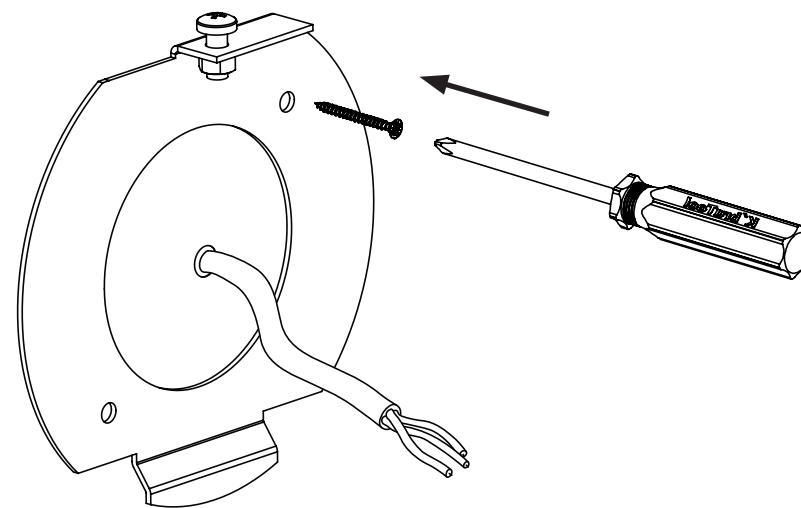

4

5

Now connect the three wires coming from your wall with the corresponding three wires inside the lamp. Make sure that the corresponding fuse is switched off. Work on the 220V power supply system may only be carried out by qualified personnel.

Ora collegate i tre fili provenienti dalla vostra parete con i tre fili corrispondenti all'interno della lampada. Assicurarsi che il fusibile corrispondente sia disinserito. I lavori sull'impianto di alimentazione a 220V possono essere eseguiti solo da personale qualificato.

Verbinden Sie nun die drei Adern, welche aus Ihrer Wand kommen mit den entsprechenden drei Adern im inneren der Leuchte. Stellen Sie unbedingt sicher, dass die entsprechende Sicherung ausgeschaltet ist. Die Arbeit am 220V Stromnetz darf nur von fachkundigem Personal erfolgen.

To connect the cables we use Wago connectors of the 221 series. The most important information for using these is that the cable ends must be stripped over a length of 11mm. By closing the snap locks a secure connection is established.

Per il collegamento dei cavi si utilizzano i connettori Wago della serie 221. L'informazione più importante per l'utilizzo di questi è che le estremità dei cavi devono essere spelate su una lunghezza di 11 mm. Chiudendo la serratura a scatto si realizza un collegamento sicuro.

Zur Verbindung der Kabel verwenden wir Wago Verbinder der Serie 221. Die wichtigste Information zur Verwendung dieser ist, dass die Kabelenden auf einer Länge von 11mm abisoliert werden müssen. Durch Schließen der Schnappverschlüsse wird eine sichere Verbindung hergestellt.

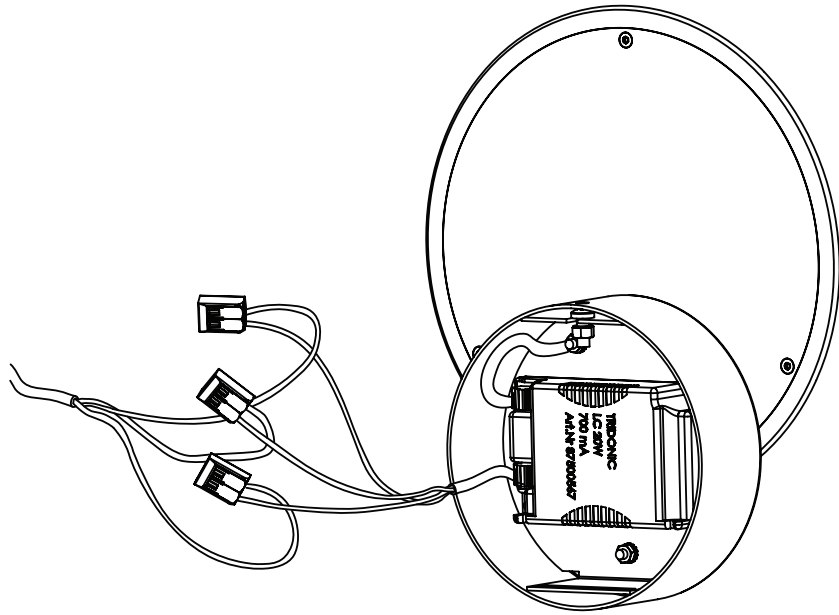

6

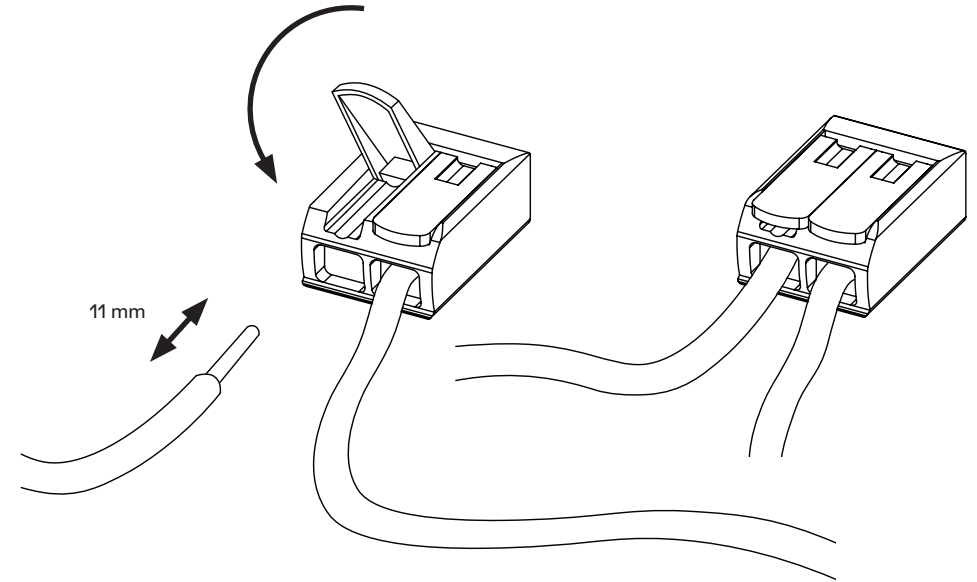

7

8

To fix the lamp to the wall, the lower part is first inserted into the corresponding hook on the adapter plate. Then the lamp is turned upwards until it lies flat on the wall. Make sure that all cable connections at the Wago connectors are proper and that all cables can be placed inside the lamp without pressing the housing against the wall.

Per fissare la lampada alla parete, la parte inferiore viene prima inserita nel gancio corrispondente sulla piastra di adattamento. Poi la lampada viene girata verso l'alto fino a quando non si trova piatta sul muro. Assicurarsi che tutti i collegamenti dei cavi ai connettori Wago siano puliti e che tutti i cavi possano essere posizionati all'interno della lampada senza premere l'involucro contro la parete.

Um die Leuchte an der Wand zu befestigen wird zuerst der untere Teil in den entsprechenden Haken an der Adapterplatte gesteckt. Danach wird die Lampe nach oben gedreht bis sie plan an der Wand aufliegt. Es ist darauf zu achten, dass alle Kabelverbindungen an den Wago Verbindern sauber ausgeführt sind und alle Kabel im inneren der Leuchte platz finden ohne dass das Gehäuse an die Wand gepresst werden muss.

Behind the hole on top of the cylinder which will sit on the wall, you find a screw head. This is tightened with a Phillips screwdriver to finally fix the lamp to the wall. At the end of the installation work, check that the light is firmly seated.

Dietro il foro sulla parte superiore del cilindro che si appoggerà al muro, c'è una testa di vite. Questo viene serrato con un cacciavite a croce per fissare finalmente la lampada alla parete. Al termine dei lavori di installazione, verificare che la luce sia ben ferma.

Hinter dem Loch auf der Oberseite des Zylinders welcher auf der Wand sitzen wird, befindet sich ein Schrauben Kopf. Dieser wird mit einem Kreuzschlitzschraubenzieher angezogen um die Leuchte abschließend an der Wand zu befestigen. Prüfen Sie am Ende der Installationsarbeit den stabilen Sitz der Leuchte.

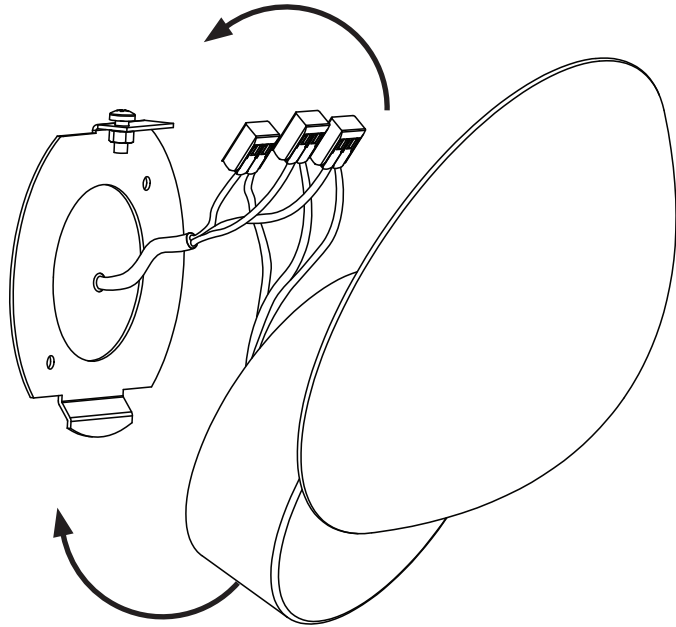

9

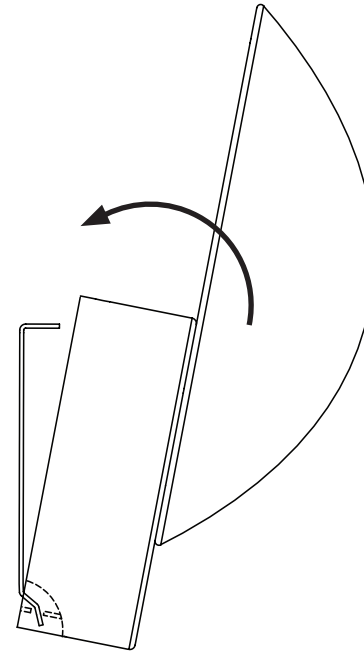

10

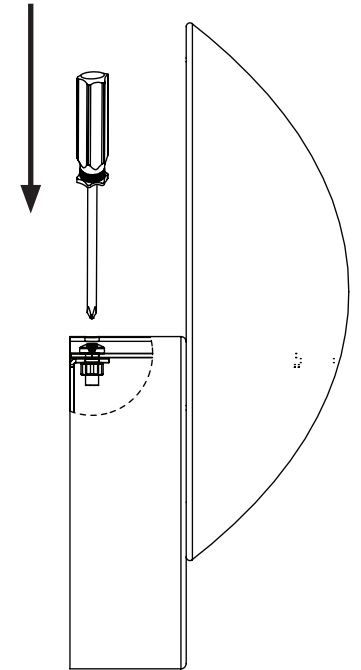

11

FROM

FROM LIGHTING, S.r.l.
Via Emilio Lovarini 17 35126 Padova (PD), Italy

R.E.A PD - 440195 P.IVA 05063660285 VAT-ID IT05063660285

info@from.lighting
+39 049 096 10 02
www.from.lighting

LIGHTING